



**INSTRUKCJA OBSŁUGI
POJAZDU ELEKTRYCZNEGO
BRD-2118
ELECTRIC RIDE ON CAR**



**Przed rozpoczęciem montażu zapoznaj się dokładnie
z instrukcją obsługi.
Instrukcję należy zachować dla informacji.**

OSTRZEŻENIE!

Zabawka nie jest odpowiednia dla dzieci poniżej 3 lat
z powodu maksymalnej prędkości.

Należy stosować środki ochrony indywidualnej.

Nie używać w ruchu ulicznym.



Szczegółowa instrukcja dostępna na:
www.to-ma.pl

Drogi kliencie

Dziękujemy za zakup naszego produktu. **Przed użyciem zapoznaj się z instrukcją!** Informacje w instrukcji są niezbędne dla bezpiecznego użytkowania produktu! Znajdziesz w niej niezbędne informacje i ostrzeżenia. Przeczytaj dokładnie i zastosuj się do zaleceń.

Zachowaj instrukcję do wykorzystania w przyszłości! Produkt przeznaczony jest dla dzieci w wieku od 3 lat. Zabronione jest użytkowanie tego produktu w pobliżu źródeł intensywnego ciepła i na drogach publicznych.

Dla bezpieczeństwa zawsze należy utrzymywać idealny stan produktu. Przed każdym użyciem sprawdź stan produktu.

Wszystkie elementy produktu muszą być sprawdzone przez osobę dorosłą. Nigdy nie pozostawiaj dziecka bez opieki.

DANE TECHNICZNE

akumulator	12 V [7 Ah] x 1 szt.
silnik	RS390 DC-12 V - RPM 16 000 x2
napęd	RS390SP-12 V - RPM 5 000 x1
ładowarka	Input AC 100-240 V / 50-60 Hz Output DC 12 V / 0,5 A, 12 V / 0,7 A, 12 V / 1 A
maksymalna waga	30 kg
czas jazdy	1 godz. po naładowaniu
prędkość jazdy	3-3,5 km/h
wiek dziecka	3-6 lat
pilot (zasięg)	15 m +/- 5 m
wymiary pojazdu	105 x 53 x 58 cm
waga z kartonem	18,00 kg
waga pojazdu	16,00 kg



SCHEMAT MONTAŻU

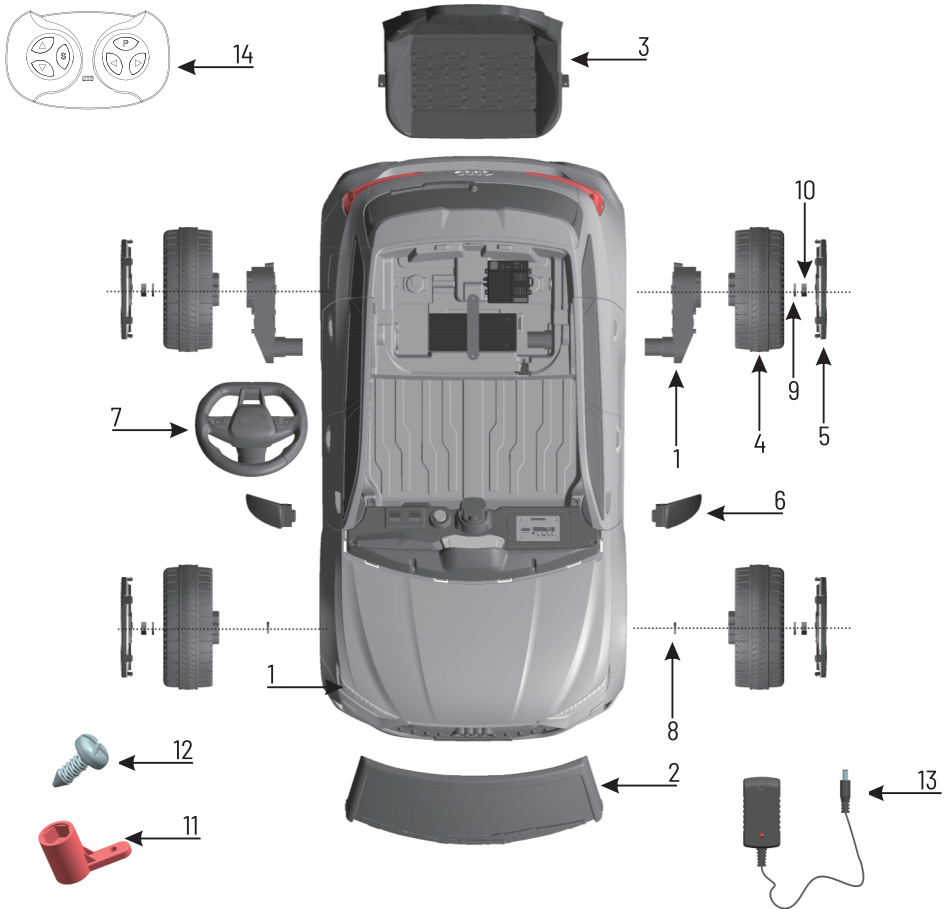

LISTA CZĘŚCI

1. korpus	1 szt.	9. zabezpieczenie	4 szt.
2. przednia szyba	1 szt.	10. nakrętka	4 szt.
3. siedzisko	1 szt.	11. klucz do nakrętek	2 szt.
4. koła	4 szt.	12. wkręt	1 szt.
5. kołpaki na koła	4 szt.	13. ładowarka	1 szt.
6. lusterka prawe i lewe	2 szt.	14. pilot	1 szt.
7. kierownica	1 szt.	15. instrukcja	1 szt.
8. podkładka	4 szt.		

UWAGA !!!

Przed montażem sprawdź akcesoria pojazdu!
Brak w zestawie śrubokręta oraz szczypiec do montażu.

MONTAŻU POJAZDU

- Ten produkt powinien być montowany przez osoby dorosłe. Montaż może zająć 40 minut lub więcej. Niezmontowane części mogą mieć niebezpieczną ostrą krawędź lub końcówkę i zawierają małe części, trzymaj je z dala od dzieci.
- Przed montażem upewnij się, że wszystkie wymienione części są dołączone i nie wyrzucaj ich, dopóki montaż nie zostanie zakończony.
- Potrzebne narzędzia montażowe: śrubokręt (brak w zestawie), szczypce (brak w zestawie), klucz płaski (w zestawie).



1. MONTAŻ PRZEDNICH KÓŁ

1. Obróć karoserię pojazdu.
2. Dodaj podkładkę M10 na przednią oś, załóż za nią koło.
3. Załóż kolejną podkładkę i przymocuj nakrętką M10.
4. Następnie załóż kołpak na koło.

UWAGA: W takim sam sposób zamontuj drugie koło.

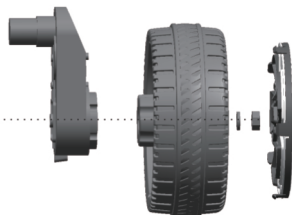
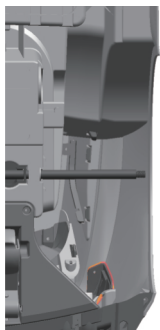

2. MONTAŻ TYLNYCH KÓŁ

1. Najpierw zamontuj silnik na tylnej osi, następnie koło obok silnika.
2. Dodaj podkładkę M10 i przymocuj nakrętką M10.
3. Następnie załóż kołpak koła.

UWAGA: W takim sam sposób zamontuj drugie koło.

3. MONTAŻ KIEROWNICY

1. Podłącz złącze przewodu na kierownicy i rowku kierownicy i umieść je w rowku kierownicy.
2. Następnie przytrzymaj przyciski po obu stronach kolumny kierownicy i delikatnie wepchnij kierownicę w rowek, aż przyciski utkną w otworach na rowku.

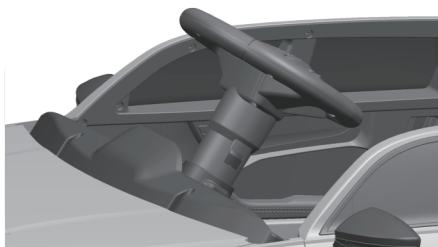
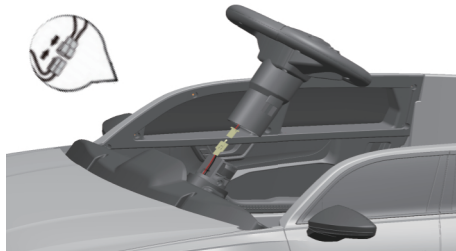

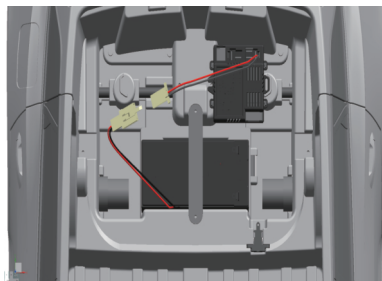

4. PODŁĄCZENIE ZASILANIA

1. Przed zamontowaniem fotelika dopasuj wszystkie wiązki przewodów na akumulatorze i we wpuszcie akumulatora zgodnie z kolorami przewodów. (jak pokazano na rysunku).

Ostrzeżenie! Odwrócenie anody i katody jest niedozwolone.

UWAGI !!! W CZASIE ŁADOWANIA AKUMULATORA

1. Przed pierwszym użyciem samochodu upewnij się, że akumulator został naładowany, czas pierwszego ładowania nie mniej niż 4-6 godz. w przeciwnym razie akumulator może zostać trwale uszkodzony i nie można będzie go naprawić.
2. Podczas ładowania najpierw otwórz pokrywę ładowania i następnie podłącz gniazdo ładowania, a następnie podłącz ładowarkę do zasilania gniazdka, produkt nie może być obsługiwany podczas ładowania. Proces ładowania musi być obsługiwany przez osoby dorosłe.
3. Gdy bateria jest słaba, naładuj ją. Normalnie ładowanie to 8-12 godz., ale nie ładuj dłużej niż 15 godz.
4. To normalne, że pojemnik na baterie emituje ciepło (poniżej 60°C), ale gdy temperatura jest zbyt wysoka, należy sprawdzić, czy proces ładowania jest krótkotrwały.
5. Można używać wyłącznie ładowarek i akumulatorów wyposażonych w ten samochód. Ładowarki i pojemniki na baterie innej marki są surowo zabronione. Ładowarka lub bateria może ulec uszkodzeniu.
6. Nie można obsługiwać samochodu podczas ładowania.
7. Nowe/stare i różne rodzaje baterii nie mogą być używane razem.
8. Sprawdź obwód podczas ładowania samochodu.
9. Gdy produkt jest zapakowany lub nie będzie używany przez dłuższy czas, należy w pełni naładować akumulator i ładować go raz w miesiącu (gwarantuje żywotność baterii).
10. Ładowarka i akumulator nie są zabawkami. Nie należy pozwalać dzieciom zabaw nimi.

5. MONTAŻ SIEDZISKA

1. Znajdź uchwyty mocujące na karoserii pojazdu.
2. Wyrównaj siedzisko z uchwytem i zamocuj śrubami z łbem walcowym M4x12 po obu stronach siedziska (jak pokazano na rysunku).

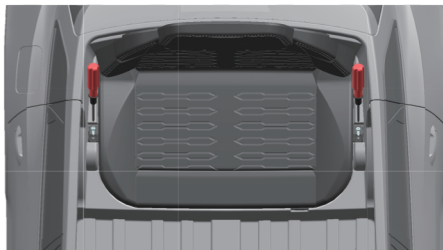
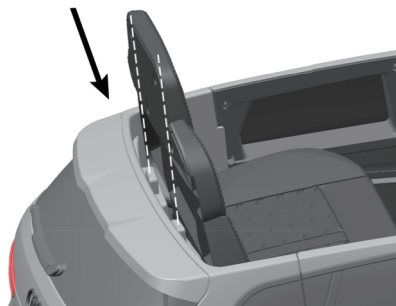



6. MONTAŻ SZYBY PRZEDNIEJ

Dopasuj przednią szybę do szczeliny w samochodzie i dociśnij, następnie ją dokręć.

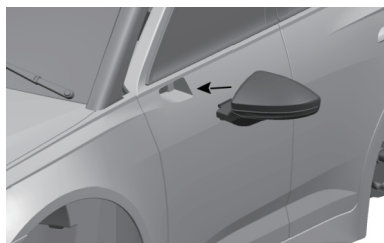

6. MONTAŻ LUSTEREK BOCZNYCH

Dopasuj odpowiednio lewe i prawe lustro boczne do samochodu (jak pokazano na rysunku) i delikatnie dociśnij.

STEROWANIE POJAZDEM - UPEWNIJ SIĘ, ŻE POJAZD JEST WŁĄCZONY

WAŻNE !!! Zawsze zatrzymaj ten produkt przed zmianą prędkości lub kierunku, aby uniknąć uszkodzenia skrzyni biegów i silników.

1. Włącz zasilanie.
2. Wciśnij przycisk „DO PRZODU”
3. Wciśnij pedał przyspieszenia.
4. Pojazd pójdzie do przodu.
5. Zatrzymaj pojazd zwalniając pedał przyspieszenia.
6. Naciśnij przycisk „DO TYŁU”
7. Wciśnij pedał przyspieszenia.
8. Pojazd pojedzie do tyłu.



Przycisk MP3 / MP4

ODTWARZACZ MP3

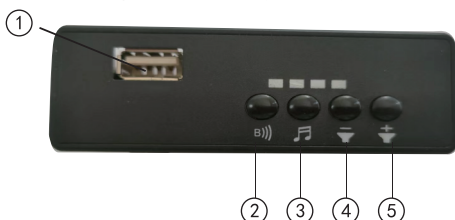

1. Port USB: podłącz urządzenie USB, podłącz źródło dźwięku i graj.
2. Tryb muzyki/Bluetooth: naciśnij raz przycisk, aby odtwarzać muzykę, naciśnij ponownie, aby przejść do trybu Bluetooth.
3. Dalej: naciśnij, aby przejść do następnego utworu.
4. Zmniejsz głośność.
5. Zwiększ głośność.

STEROWANIE KIEROWNICĄ



SCHEMAT INSTALACJI ELEKTRYCZNEJ POJAZDU

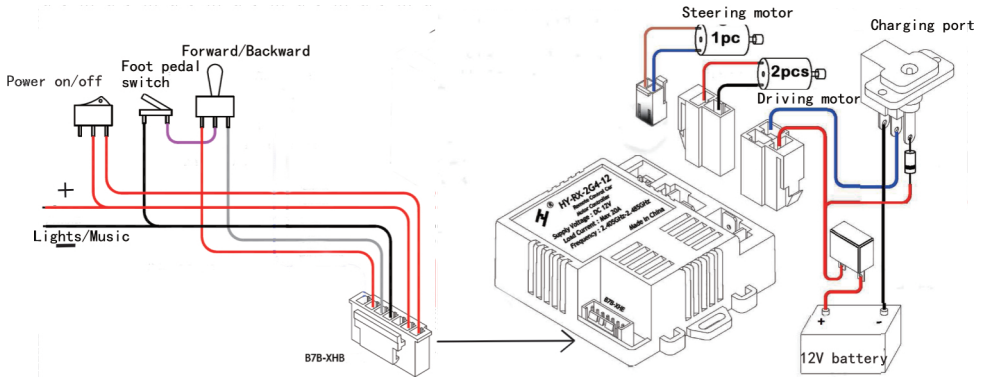

ŁADOWANIE AKUMULATORA

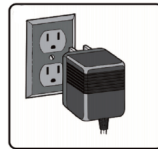
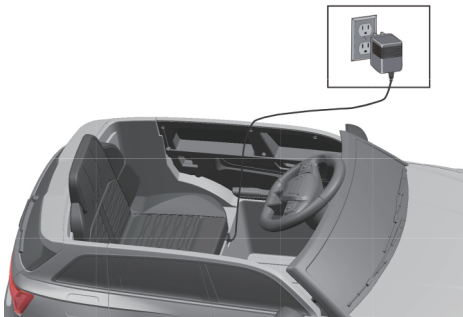

Ten produkt jest wyposażony w urządzenie zabezpieczające ładowanie.
Podczas ładowania wszystkie funkcje będą niedostępne

- Port ładowania znajduje się pod siedzeniem.
- Proszę wyłączyć zasilanie pojazdu podczas ładowania.
- Proszę ładować ten produkt przez 8-12 godz. przed pierwszym użyciem. Aby uniknąć przegrzania, nie ładuj dłużej niż 15 godzin.
- Ładuj na czas, jeśli samochód zwolnił podczas normalnej jazdy.
- Prosimy o terminowe ładowanie po każdym użyciu. Jeśli produkt nie będzie używany przez dłuższy czas, ładuj go regularnie co miesiąc. 8-12 godz. za każdym razem ładowania, nie więcej niż 15 godz.
 1. Port ładowania znajduje się pod siedzeniem.
 2. Podłącz ładowarkę do portu ładowania.
 3. Podłącz ładowarkę do gniazdka i rozpocznij ładowanie.

OSTRZEŻENIA I ZASADY ŁADOWANIA AKUMULATORA

Ładowanie musi być wykonywane przez osoby dorosłe!

OSTRZEŻENIA:

- Zapobiegaj zagrożeniu pożarem i porażeniu prądem.
- Używaj oryginalnego akumulatora dostarczonego z tym produktem. Nie wymieniaj ani nie instaluj ponownie baterii, ponieważ może to spowodować pożar lub wybuch.
- Nie używaj baterii ani ładowarki tego produktu z innymi produktami, ponieważ może to spowodować przegrzanie, pożar lub wybuch.
- Nie zmieniaj obwodu tego produktu, ponieważ może to spowodować pożar lub wybuch lub trwale uszkodzić produkt.
- Nie podłączaj bezpośrednio zacisków zasilania, ponieważ grozi to pożarem lub wybuchem.
- Trzymaj płyny z dala od urządzeń ładujących.
- Nie ładuj tego produktu w pobliżu przegrzanych lub łatwopalnych materiałów, ponieważ podczas ładowania wytwarzany jest łatwopalny gaz. Ładuj akumulator w pomieszczeniach z przeciągami.
- Używaj odpowiednich narzędzi do wyjmowania baterii tego produktu. Nie wyjmuj baterii, trzymając za metalowe druty, ponieważ może to spowodować pożar.
- Proszę ładować akumulator w suchym miejscu.
- Usuń przegrzane części i natychmiast umyj ręce.
- Nie otwieraj akumulatora, zawiera on ołów i substancje kwasowe, które mogą powodować zatrucie i korozję.
- Nie demontować ładowarki. Odstłonięte przewody mogą spowodować porażenie prądem.
- Ładowanie musi być wykonywane przez osoby dorosłe.
- Przechowuj baterię prawidłowo. Upadek baterii może ją trwale uszkodzić.
- Przed ładowaniem upewnij się, że obwód i części są w dobrym stanie. Nie ładuj, jeśli są jakiegokolwiek uszkodzenia.
- Wyczerpanie baterii jest niedozwolone. Proszę ładować produkt w odpowiednim czasie po każdym użyciu. Jeśli nie używasz go przez dłuższy czas, ładuj go regularnie co miesiąc.
- Odwrócenie elektrody akumulatora jest niedozwolone.
- Upewnij się, że bateria jest dobrze osłonięta, aby uniknąć nieoczekiwanych obrażeń dzieci.
- Używaj tego produktu pod nadzorem osób dorosłych.
- Aby zapobiec upadkom i obrażeniom dzieci, należy zachować ostrożność podczas korzystania z tego produktu.

ZABAWKA NA AKUMULATOR

Ładowarka nie jest zabawką. Nie pozwól dziecku na zabawę ładowarką. Zużyty akumulator należy przekazać do firmy zbierającej odpady niebezpieczne. Nie wolno zwierzać biegunów akumulatora - może to wywołać pożar. Akumulator i ładowarkę może obsługiwać wyłącznie osoba dorosła. Pojazd powinien być ładowany w dobrze wentylowanym i suchym pomieszczeniu.

Ważna informacja na temat ładowania akumulatora.

1. Otwórz przedział komory akumulatora znajdujący się pod fotelem. Połącz ze sobą przewody z gniazdami akumulatora - czerwony z czerwonym, czarny z czarnym. Zabezpiecz ponownie całość montując fotel.
2. Przed pierwszym użyciem ładuj akumulator przez co najmniej 12 godzin. Nigdy nie przekraczaj czasu ładowania powyżej 15 godzin.
3. Po każdym użyciu podłącz pojazd do ładowania na co najmniej 8-10 godzin.

W przypadku niezastosowania się do powyższych zaleceń

akumulator może ulec całkowitemu zużyciu i nie będzie go można ponownie naładować.

5. Jeśli pojazd nie będzie użytkowany przez dłuższy czas należy naładować całkowicie akumulator i doładowywać go co dwa miesiące.
6. Podczas ładowania akumulator i ładowarka mogą ulec podgrzaniu. Pojazd może być uruchomiony jedynie po odłączeniu ładowania.

INFORMACJE NA TEMAT BEZPIECZNEGO UŻYTKOWANIA POJAZDU

1. Ten produkt nie jest przeznaczony dla dzieci w wieku poniżej 3 lat lub powyżej 8 lat.
2. Proces montażu i ładowania może być obsługiwany tylko przez osoby dorosłe. Proszę zwrócić uwagę na zawleczkę śruby.
3. Sprawdź, czy urządzenie i obwód są prawidłowo zmontowane podczas montażu.
4. Tego samochodu nie można używać w niebezpiecznych miejscach, takich jak drogi i zbrocza.
5. Tym samochodem należy jeździć wyłącznie pod nadzorem osoby dorosłej.
6. Nie zmieniaj konstrukcji, linii i dodatkowych urządzeń elektrycznych bez pozwolenia.
7. Nie przełączaj często do przodu/do tyłu.
8. Regularnie sprawdzaj produkt i ładowarkę, aby sprawdzić, czy części nie są uszkodzone, starzeją się lub porzucają. W przypadku stwierdzenia uszkodzenia produkt należy zaprzestać używania do czasu naprawy.
9. Można używać wyłącznie akumulatorów.
10. Baterie można wkładać tylko we właściwych pozycjach.
11. Akumulatory należy wyjąć przed zużyciem.
12. Zwarcie biegunów dodatnich i ujemnych jest surowo zabronione.
13. Akumulatory powinny być ładowane wyłącznie przez osoby dorosłe; podczas zabawy tym samochodem odległość między samochodem a osobą dorosłą nie może przekraczać 10 metrów.
14. Dzieci nie mogą stać w samochodzie.
15. Samochód jest wyposażony w pasy bezpieczeństwa. Upewnij się, że dziecko go zapięło.

UWAGA !!!

Podczas zmiany biegów upewnij się, że samochód jest całkowicie zatrzymany. Lub spowoduje to uszkodzenie skrzyni biegów i silnika.

FUNKCJE I OBSŁUGA

1. Pojazd włączamy i wyłączamy przyciskiem zasilania.
2. Do jazdy i zatrzymania pojazdu służy pedał napędu, aby zatrzymać się należy zwolnić pedał napędu.
3. Jazda przód / tył - należy wcisnąć przełącznik „forward” aby jechać do przodu lub przełącznik „backward” aby jechać do tyłu.
4. Pojazd wyposażony jest w wiele efektów dźwiękowych uruchamianych przy pomocy przycisków oraz efekty świetlne.

WYMIANA BEZPIECZNIKA

- Należy stosować wyłącznie bezpiecznik o prądzie znamionowym 15A.
- Bezpiecznik znajduje się w osłonie jak na rysunku poniżej
- Wymiany bezpiecznika może dokonać wyłącznie osoba dorosła.



OSTRZEŻENIA!!!

1. Ze względu na możliwość odłamania małych części w wyniku nieodpowiedniego użytkowania, pojazd nie może być użytkowany przez dzieci w wieku poniżej 3 lat.
2. Montażu pojazdu i jego przeglądów może dokonać wyłącznie osoba dorosła.
3. Pojazd powinien być używany wyłącznie pod nadzorem osoby dorosłej. Nigdy nie pozostawiaj dziecka bez opieki.
4. Pojazd powinien być użytkowany na równej, płaskiej i nie śliskiej powierzchni. Zabrania się jego użytkowania na jezdniach, ulicach, parkingach i w ich bezpośrednim pobliżu, na nierównościach oraz spadkach terenu, w pobliżu zbiorników wodnych i źródeł ognia.
5. Za względu na wytrzymałość konstrukcji i silników pojazdu łączna waga dzieci poruszających się w pojeździe nie może przekraczać 25 kg.
6. W celu zapobiegania ewentualnym urazom zaleca się użytkowanie pojazdu przez dziecko w obuwii oraz sprzęcie ochronnym takim jak kask, ochraniacze.
7. Sprawdzaj regularnie przewody, ich prawidłowe podłączenie oraz inne elementy pojazdu czy są zamontowane prawidłowo i nie są uszkodzone.
8. Przed każdym przekazaniem pojazdu do zabawy dziecku należy sprawdzić, czy żadna z części nie jest uszkodzona; pojazd nie należy używać jeśli jakkolwiek z części jest uszkodzona.
9. Należy poinstruować dziecko w zakresie zasad działania i obsługi pojazdu oraz upewnić się, że dziecko dobrze zrozumiało.
10. Foliowe opakowanie nie jest zabawką. W celu zapobiegnięcia uduszenia lub zadławienia należy niezwłocznie usunąć je poza zasięg dzieci.

INSTRUKCJA OBSŁUGI PILOTA ZDALNEGO STEROWANIA JR16002FCC

1. Napięcie zasilania - DC 3,0 V, bateria 2 x 1,5 V AAA (brak w zestawie).
2. Częstotliwość 2,407-2,473 GHz (wyjściowa moc: 3 dBm).
3. Instrukcja.

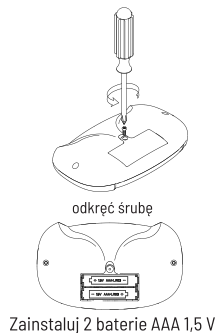
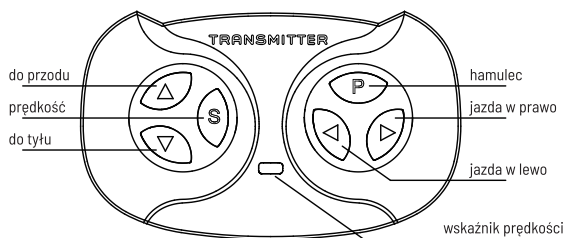

- A. Pierwsze użycie wymaga dopasowania kodu, ten produkt ma funkcję pamięci, po wymianie baterii nie ma potrzeby ustawiania ponownie kodu.
- B. Przytrzymaj klawisze „**FORWARD**” oraz „**BACK**” przez 3 sekundy, aby rozpocząć dopasowanie kodu, po czym pierwsza dioda zacznie migotać.
- C. Włącz teraz zasilanie pojazdu, zaświeci się pierwsza dioda LED, sukces dopasowano pilot do pojazdu.
- D. Pilot po 10 sekundach bez uruchomienia przejdzie w tryb gotowości, naciśnij dowolny klawisz, aby się wzbudzić urządzenie.
- E. Napisy klawiszy „**FORWARD**”, „**BACK**”, „**LEFT**”, „**RIGHT**”, „**S**” Prędkość, „**P**” Hamulec.

Naciśnij przycisk „**S**”, aby ustawić prędkość:

- 1 dioda LED świeci się z jazda z niską prędkością
- 2 diody LED świecą się jazda ze średnią prędkością
- 3 diody LED świecą się jazda z dużą prędkością,

Naciśnij przycisk „**P**”, aby przytrzymać hamulec, wszystkie diody LED migoczą.

JAZDA DO TYŁU SAMOCHODU ODBYWA SIĘ TYLKO Z NISKĄ PRĘDKOŚCIĄ

Pilota zdalnego sterowania można używać wyłącznie pod nadzorem osoby dorosłej.

To urządzenie jest zgodne z punktem 15 przepisów FCC. Działanie podlega szkodliwym zakłóceniom i to urządzenie musi akceptować i odbierać wszelkie zakłócenia, w tym zakłócenia, które mogą powodować jego nieprawidłowe działanie.

Uwaga: To urządzenie zostało przetestowane i uznane za zgodne z ograniczeniami dla urządzeń cyfrowych klasy B, zgodnie z częścią 15 przepisów FCC. Ograniczenia te mają na celu zapewnienie rozsądnej ochrony przed szkodliwymi zakłóceniami w instalacjach domowych. To urządzenie generuje, wykorzystuje i może emitować energię o częstotliwości radiowej, a jeśli nie jest zainstalowane i używane zgodnie z instrukcjami, może powodować szkodliwe zakłócenia w komunikacji radiowej. Nie ma jednak gwarancji, że w konkretnej instalacji nie wystąpią zakłócenia. Jeśli to urządzenie powoduje szkodliwe zakłócenia w odbiorze radiowym lub telewizyjnym, co można stwierdzić wyłączając i włączając urządzenie, zachęca się użytkownika do podjęcia próby skorygowania zakłóceń za pomocą jednego lub więcej z następujących środków:

1. Zmień orientację lub położenie anteny odbiorczej, zwiększ odległość między urządzeniem, a odbiornikiem.
2. Podłącz urządzenie do gniazdka w obwodzie innym niż ten, do którego podłączony jest odbiornik.
3. Skonsultuj się ze sprzedawcą lub doświadczonym technikiem radio-telewizyjnym w celu uzyskania pomocy.

Ostrzeżenie: Zmiany lub modyfikacje tego urządzenia, które nie zostały wyraźnie zatwierdzone przez część odpowiedzialną za zgodność, mogą unieważnić prawo użytkownika do obsługi urządzenia.

Oświadczenie FCC dotyczące narażenia na promieniowanie. Urządzenie zostało ocenione pod kątem spełniania ogólnych wymagań dotyczących narażenia na działanie fal radiowych. Urządzenie może być używane w warunkach narażenia przenośnego bez ograniczeń.

ROZWIĄZYWANIE PROBLEMÓW

PROBLEM	MOŻLIWA PRZYCZYNA	ROZWIĄZANIE
Pojazd nie działa	słaba moc baterii	naładować akumulator
	uszkodzenie bezpiecznika termicznego	wymienić bezpiecznik
	zgubienie nakrętki koła	użyć nowej nakrętki
	zgubienie wtyczki baterii	użyć nowej wtyczki
	wyczerpana bateria	użyć nowej baterii
	uszkodzenie elektrycznych części	zakup w serwisie
	uszkodzenie silnika	zakup w serwisie
Nie można naładować baterii	poluzować złącze	docisnąć złącze
	niepodłączona ładowarka	podłączyć ładowarkę do zasilania
	uszkodzona ładowarka	zakup nowej ładowarki
Krótki czas ładowania	słaby poziom baterii	naładować ponownie baterię
	stara bateria	zakup nowej baterii
Gorąca ładowarka	zachodzi proces chemiczny	jest to normalny i bezpieczny proces
Niska prędkość	stara bateria	zakup nowej baterii
	słaba moc	naładować ponownie baterię
	pojazd przeciążony	zmniejszyć ciężar do maks. 25 kg
	utrata przyczepności	ustawić pojazd na płaskiej powierzchni
Głośna skrzynia biegów	uszkodzona skrzynia silnika biegów	kontakt z serwisem
	uszkodzenie silnika	kontakt z serwisem
Podczas jazdy trzęsie pojazdem	złe podłączenie przewodów	rozłączyć i podłączyć ponownie przewód
	silnik nie działa poprawnie	kontakt z serwisem
Brak dźwięku oraz światła w czasie pracy	rozłączony przewód od oświetlenia i dźwięku	podłączyć przewód
	uszkodzenie płytki pcb	kontakt z serwisem
Pojazd nie zatrzymuje się	uszkodzenie elementów elektronicznych	kontakt z serwisem
Problemy z pilotem	wyczerpana bateria od pilota	użyć nowych baterii
	pilot poza zasięgiem	skrócić odległość pomiędzy pilotem a pojazdem
	uszkodzony pilot	kontakt z serwisem
	uszkodzenie odbiornika	wymienić odbiornik
	zakłócenie pola magnetycznego	skrócić odległość pomiędzy pilotem a pojazdem